

NECESSITIES FOR THE MODERN ARTIST

EXPOSURE

to the happy few

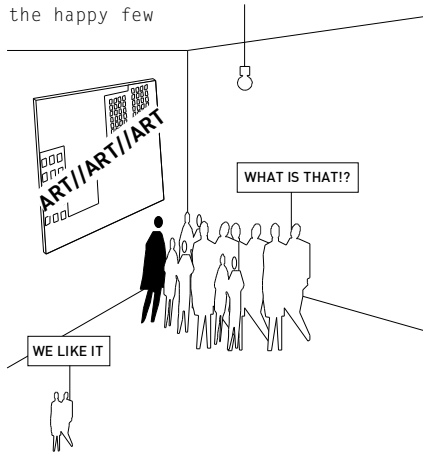

to happy more

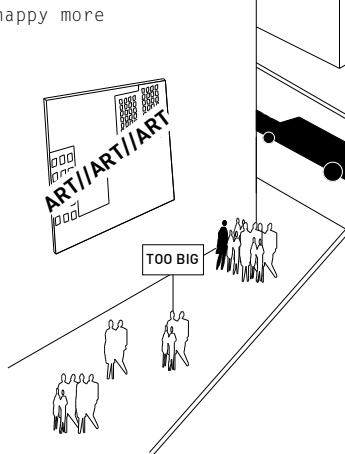

to happy all!

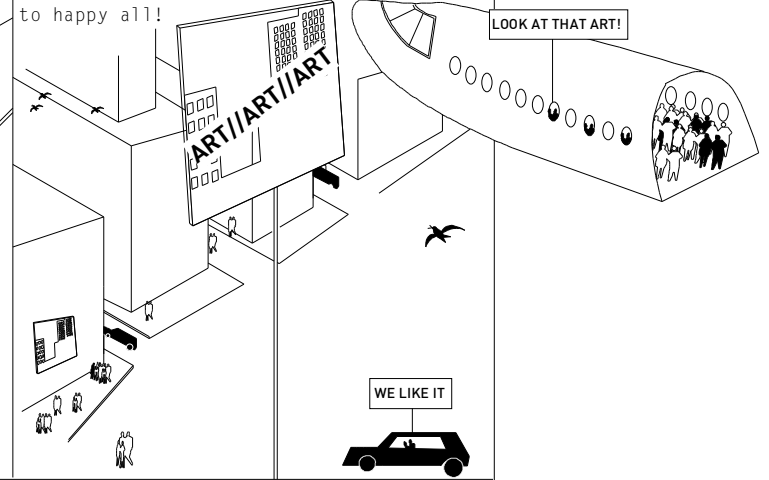

STARDOM

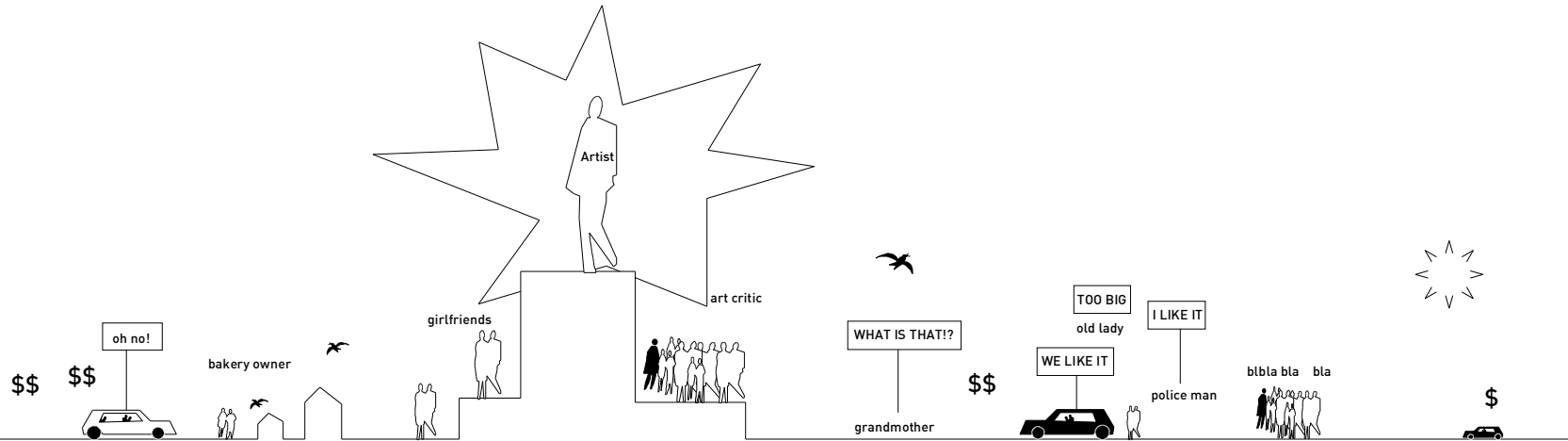

CONNECT

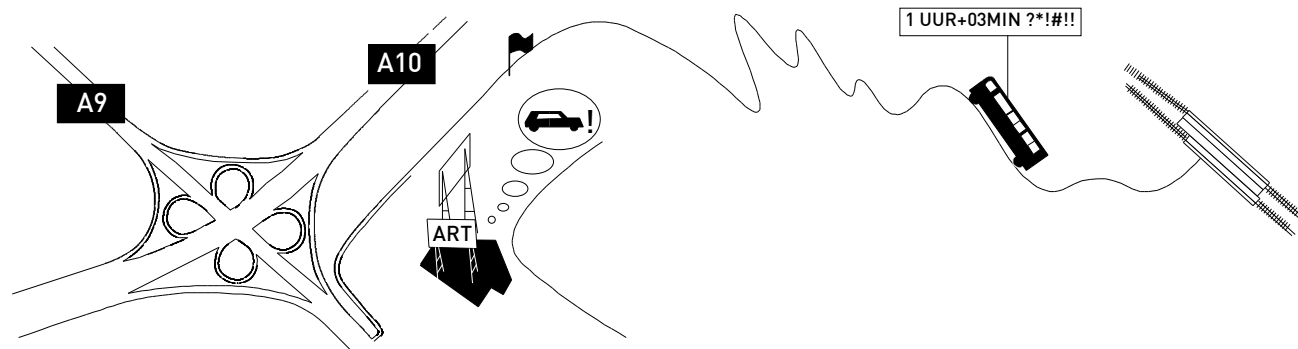

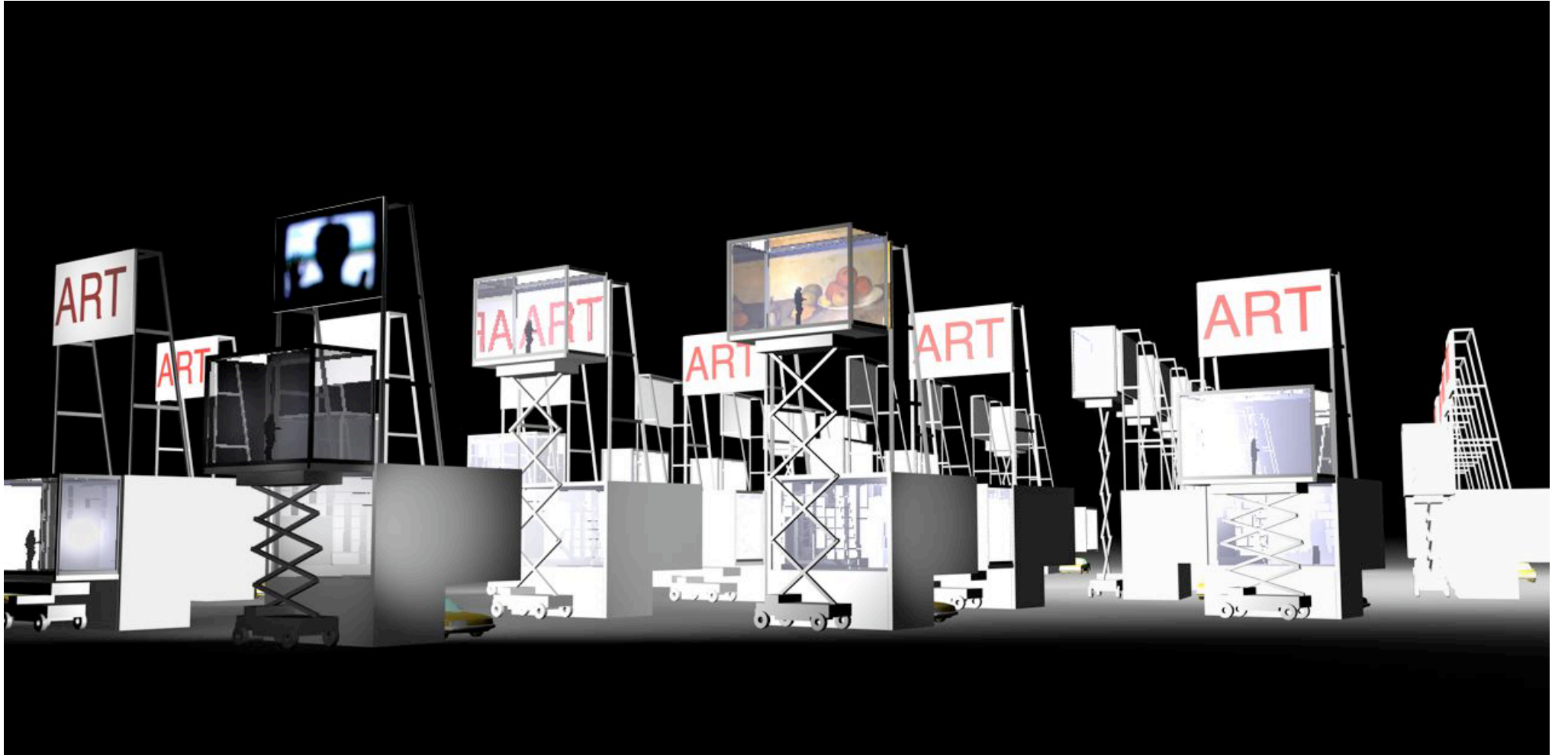

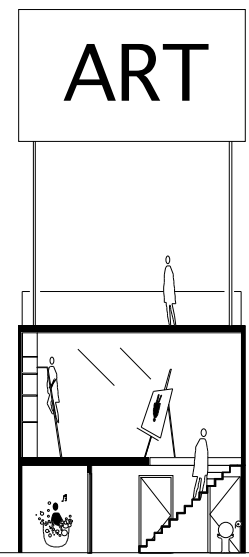
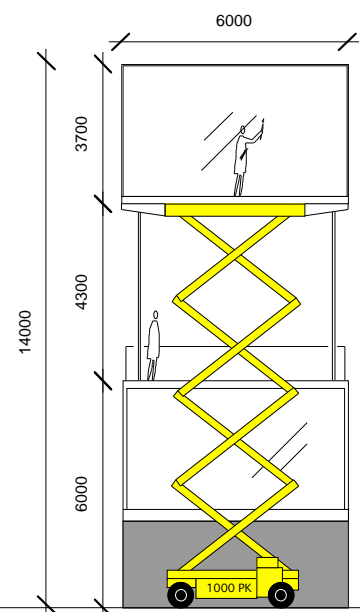
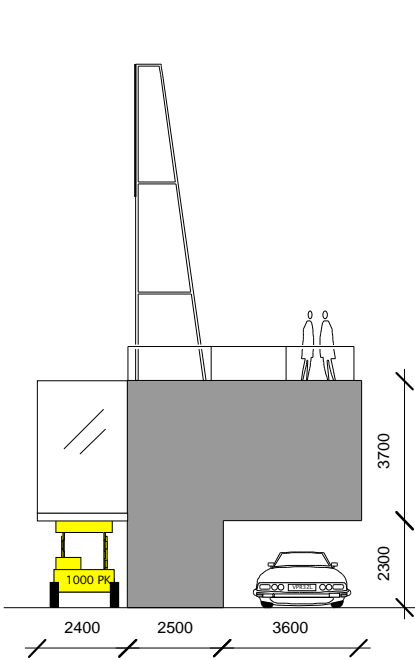
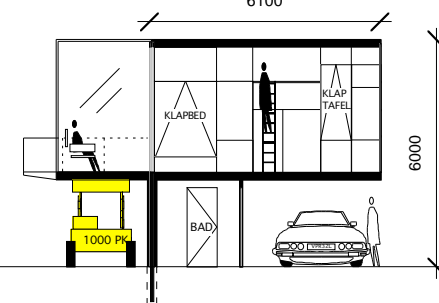
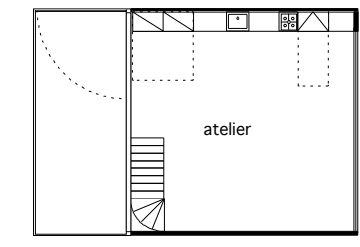
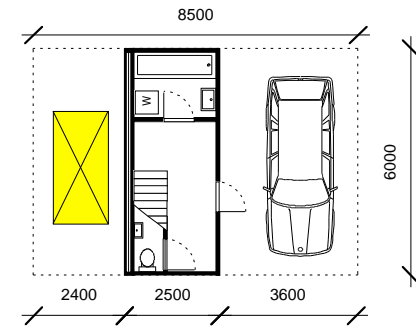
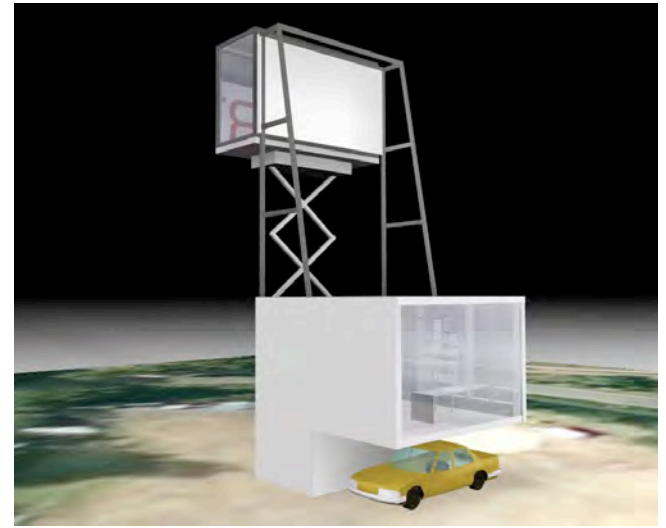
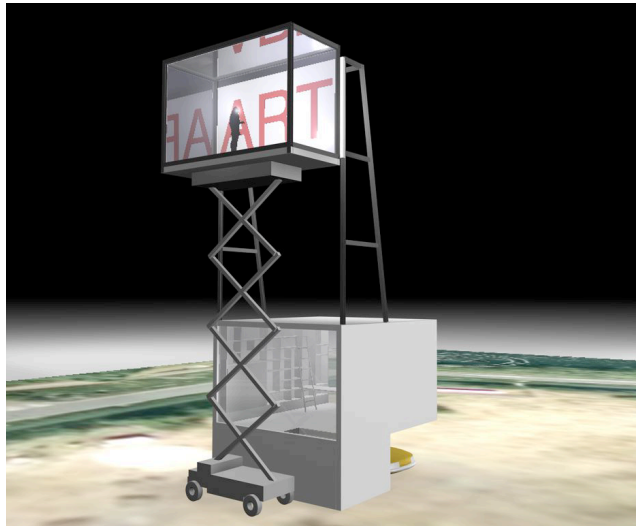
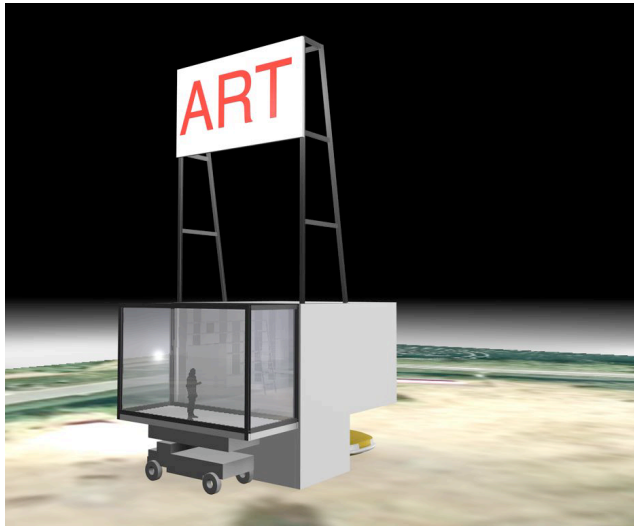

# PARKPARK

De elementaire voorwaarden voor het leven als modern kunstenaar.

## OVER DE LOCATIE

Volgens de reisplanner van het Nederlands Openbaar Vervoer vanuit centrum Amsterdam te bereiken in 1 uur en 3 minuten, inclusief de 7 minuten wandelen vanaf de bushalte. Voor de in de maatschappij geïntegreerde, mobiele moderne kunstenaar of artist in residence achten wij op een afgelegen plek als deze de auto van essentieel belang. Het gaat om kunstenaars, niet om kluizenaars. Dit element hebben wij gecodeerd als : CONNECT

Het terrein ligt idyllisch omringd door water en bomen. De kunstenaar en zijn werk bestaan echter bij gratie van het gezien worden. Zie EXPOSURE. Daarom is elke studio voorzien van een billboard dat hoog boven de studio's uittorent. Elke kunstenaar kan zijn eigen invulling geven aan deze moderne variant van het schildersdoek via het beweegbare deel van het atelier, dat ter hoogte van het billboard kan worden gebracht.

## OVER DE KUNSTENAAR

Onze maatschappij houdt van sterren. STARDOM verkoopt. De beweegbare glazen doos positioneert de kunstenaar en zijn werk hoog in de lucht als een superster. Door zo te etaleren, stijgt vanzelf de roem van de kunstenaar en de commerciële waarde van zijn kunst.

## EFFICIENCY

Volgens goede Nederlandse traditie is het terrein optimaal bebouwd. Een zo groot mogelijke dichtheid is bereikt door het terrein geheel te asfalteren en de ateliers er in een strak grid op te plaatsen. De billboards zijn georiënteerd op de (snel)wegen die ten Noord- en en Zuidoosten langs het terrein lopen. Zie CONNECT.